

大会成績

	1部	2部		3部		シニアの部
		1～2位グループ	3～4位グループ	1～2位グループ	3～4位グループ	
優勝	太陽クラブA (延岡市)	太陽クラブB (延岡市)	Joy One(B) (都城市)	日向ママD (日向市)	卓遊館クラブC (延岡市)	ぱんぷきん (宮崎市)
2位	さといもUP (宮崎市)	チーム稟A (延岡市)	日向ママB (日向市)	Joy One(D) (都城市)	一卓愛B (延岡市)	太陽シニア (延岡市)
3位	日向ママA (日向市)	Joy One(A) (都城市)	TEAM-MIX (宮崎市)	チーム稟B (延岡市)	一卓愛A (延岡市)	延岡パーラムC (延岡市)
3位	X	Joy One(C) (都城市)	太陽のたまご (延岡市)	太陽つばさ (延岡市)	卓遊館クラブD (延岡市)	X

1部(決勝リーグ)・・・11ポイント5ゲームマッチ(相互審判)

※ 2点先取で終了

※ 表彰(1位:賞状と景品、2位・3位は景品のみ)

	チーム名	1	2	3	4	5	勝敗	順位
		旭化成A	太陽クラブA	さといもUP	日向ママA	旭化成B		
1	旭化成A		0-2	1-2	0-2	1-2	0-4	5
2	太陽クラブA	2-0		2-1	2-1	2-1	4-0	1
3	さといもUP	2-1	1-2		2-0	2-0	3-1	2
4	日向ママA	2-0	1-2	0-2		2-0	2-2	3
5	旭化成B	2-1	1-2	0-2	0-2		1-3	4

※ 「旭化成A」が、パートの試合進行を行う

※ 他のチームは、旭化成Aの指示に従う事

※ 「旭化成A」が、最後にまとめて「順位・勝敗」を本部席に報告

試合順序	コートNo.1	コートNo.2	休憩
第1試合	2 - 5	3 - 4	①
第2試合	1 - 5	2 - 3	④
第3試合	1 - 4	3 - 5	②
第4試合	2 - 4	1 - 3	⑤
第5試合	4 - 5	1 - 2	③

2部予選リーグ・・・11ポイント5ゲームマッチ(相互審判)

4チーム:①1-4 ②2-3 ③1-3 ④2-4 ⑤1-2 ⑥3-4
(2点先取で終了)～ 1・2位は1～2位グループ、3・4位は3～4位グループ

1 パート		3～4 コート	
	チーム名	勝敗	順位
1	太陽クラブ B	3-0	1
2	あべりあ	1-2	3
3	TEAM KABON	0-3	4
4	Joy One (C)	2-1	2

2 パート		5～6 コート	
	チーム名	勝敗	順位
1	太陽のめぐみ	2-1	2
2	チーム稟 A	3-0	1
3	卓遊館クラブ B	0-3	4
4	一卓愛 Z	1-2	3

3チーム:①2-3 ②1-3 ③1-2 (最後までカウントします)
1位は1～2位グループ、2・3位は3～4位グループ

3 パート		7 コート	
	チーム名	勝敗	順位
1	太陽のたまご	1-1	2
2	Joy One (A)	2-0	1
3	高鍋卓研クラブ A	0-2	3

4 パート		8 コート	
	チーム名	勝敗	順位
1	太陽キンカン	0-2	3
2	TEAM - MIX	1-1	2
3	卓遊館クラブ A	2-0	1

5 パート		9 コート	
	チーム名	勝敗	順位
1	太陽マンゴー	2-0	1
2	日向ママ B	0-2	3
3	Joy One (B)	1-1	2

(2部) 決勝トーナメント

※ 相互審判、2点先取(11ポイント5セットマッチ) 但し、最終試合第3試合は、11ポイント3ゲームマッチ

1～2位グループ

(3～5コート)・・・表彰 1位(賞状と景品)、2位・3位(景品のみ)

※ 相互審判、2点先取(11ポイント5セットマッチ) 但し、最終試合第3試合は、11ポイント3ゲームマッチ

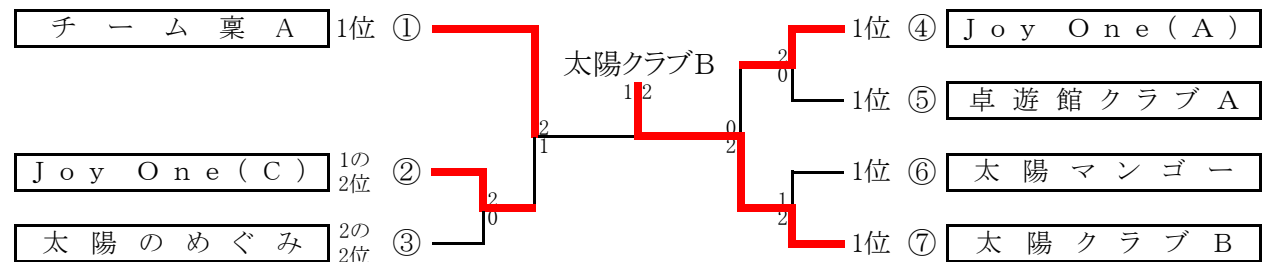

3～4位グループ

(6～9コート)・・・表彰 1～3位まで(景品のみ)

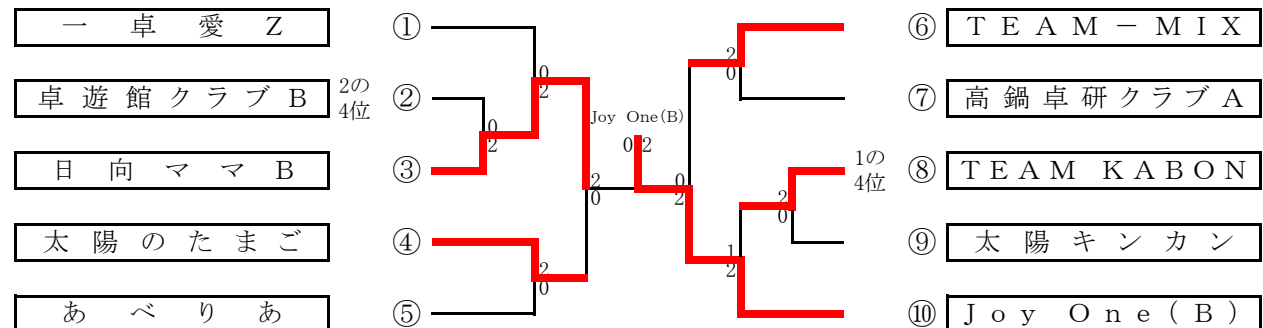

3チーム(1位 ⇒ 1～2位トーナメント) (2～3位 ⇒ 3～4位グループトーナメント)

4チーム(1～2位 ⇒ 1～2位トーナメント) (3～4位 ⇒ 3～3位グループトーナメント)

※ 抽選は、午後0時20分頃予定しています(別途、コールしますが、不在のチームの時は本部席が代理抽選します)

予選リーグについて

- ①各パートの1番目に記載のチームが、責任をもって進行して下さい。予選リーグ中の対戦コールは、しませ
- ②各パートの1番目に記載のチームが、「成績・順位」をまとめて進行席に提出して下さい。

3部予選リーグ・・・11ポイント5ゲームマッチ(相互審判)

3チーム:①2-3 ②1-3 ③1-2 (最後までカウントします)
1位は1~2位グループ、2・3位は3~4位グループ

1 パート 18コート

	チーム名	勝敗	順位
1	一卓愛 A	1-1	2
2	高鍋卓研クラブ B	2-0	1
3	チーム稟 C	0-2	3

4チーム:①1-4 ②2-3 ③1-3 ④2-4 ⑤1-2 ⑥3-4
(2点先取で終了)~ 1・2位は1~2位グループ、3・4位は3~4位グループ

2 パート 10~11コート

	チーム名	勝敗	順位
1	太陽つばさ	3-0	1
2	延岡パーム A	0-3	4
3	一卓愛 C	2-1	2
4	卓遊館クラブ D	1-2	3

3 パート 12~13コート

	チーム名	勝敗	順位
1	チーム稟 B	3-0	1
2	ハピネス・レモン	2-1	2
3	卓遊館クラブ C	1-2	3
4	太陽レディース B	0-3	4

4 パート 14~15コート

	チーム名	勝敗	順位
1	日向ママ C	3-0	1
2	一卓愛 B	0-3	4
3	Joy One (D)	2-1	2
4	卓遊館クラブ E	1-2	3

5 パート 16~17コート

	チーム名	勝敗	順位
1	日向ママ D	3-0	1
2	太陽レディース A	1-2	3
3	ハピネス・オレンジ	0-3	4
4	一卓愛 D	2-1	2

(3部) 決勝トーナメント

※ 相互審判、2点先取(11ポイント5セットマッチ) 但し、最終試合第3試合は、11ポイント3ゲームマッチ

1~2位グループ

(10~13コート)・・・表彰 1位(賞状と景品)、2位・3位(景品のみ)

※ 相互審判、2点先取(11ポイント5セットマッチ) 但し、最終試合第3試合は、11ポイント3ゲームマッチ

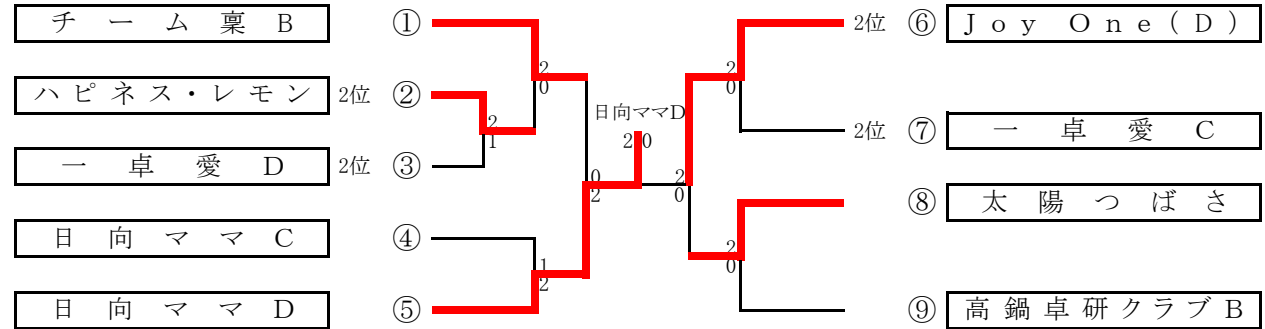

3~4位グループ

(14~17コート)・・・表彰 1~3位まで(景品のみ)

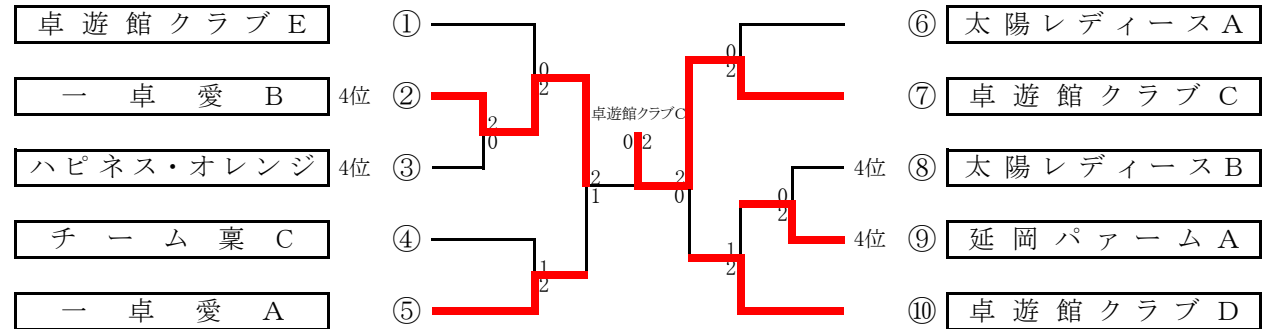

3チーム(1位 ⇒ 1~2位トーナメント) (2~3位 ⇒ 3~4位グループトーナメント)

4チーム(1~2位 ⇒ 1~2位トーナメント) (3~4位 ⇒ 3~3位グループトーナメント)

※ 抽選は、午後0時20分頃予定しています(別途、コールしますが、不在のチームの時は本部席が代理抽選します)

予選リーグについて

- ①各パートの1番目に記載のチームが、責任をもって進行して下さい。予選リーグ中の対戦コールは、しませ
- ②各パートの1番目に記載のチームが、「成績・順位」をまとめて進行席に提出して下さい。

シニアの部(決勝リーグ)・・・11ポイント5ゲームマッチ(相互審判)

※ 3試合全て行う事(最後まで、カウントします)

※ 表彰(1位:賞状と景品、2位・3位は景品のみ)

	チーム名	1	2	3	4	勝敗	順位
		太陽シニア	ぱんぷきん	延岡パァームC	延岡パァームB		
1	太陽シニア		1-2	2-1	3-0	2-1	2
2	ぱんぷきん	2-1		3-0	3-0	3-0	1
3	延岡パァームC	1-2	0-3		2-1	1-2	3
4	延岡パァームB	0-3	0-3	1-2		0-3	4

※ 「太陽シニア」が、パートの試合進行を行う

※ 他のチームは、太陽シニアの指示に従う事

※ 「太陽シニア」が、最後にまとめて「順位・勝敗」を本部席に報告

試合順序	コートNo.19	コートNo.20
第1試合	1 - 4	2 - 3
第2試合	1 - 3	2 - 4
第3試合	1 - 2	3 - 4