

第37回 宮日杯争奪卓球選手権大会

令和元年12月14日～15日(延岡市民体育館)

大会成績

		1部シングルス	2部シングルス ～中学2年生	3部シングルス 小学生	ラージボール シングルス	シニア (40歳以上)	混合ダブルス	1部ダブルス	2部ダブルス ～中学2年生	ラージボール ダブルス
優勝	男子	池田 善登 (日南卓友)	黒木 大誠 (都城TTC)	金澤 宙 (フェニックスクラブ)	本田 健一郎 (Secret)	戸高 九州男 (紫光クラブ)	渡辺 優希 渡辺 菜美 (旭化成・太陽クラブ)	後藤 永次 池田 善登 (日南卓友)	黒木 大誠 郡司 景斗 (都城TTC スマイルTC)	本田 健一郎 三島 由嗣 (Secret アマテラス)
	女子	木村 颯花 (宮崎大学)	大久保 凜乃 (大淀中)	斉田 弘美 (フェニックスクラブ)	安藤 久美子 (安藤塾)	黒木 陽子 (日向ママ)		木村 颯花 宮田 梢 (宮崎大学・KATUOKA)	大久保 凜乃 片山 愛理 (大淀中)	戸高 ヒロ子 津々良 富子 (県南ラージ)
2位	男子	後藤 永次 (日南卓友)	郡司 景斗 (スマイルTC)	山城 陽 (卓球童夢)	田村 耕一 (PINMEN)	岩本 充博 (MTTC)	岩本 充博 小玉 美穂 (MTTC・ぼんぶきん)	山城 直哉 川越 郁弥 (卓球童夢)	宇留島 優斗 宇留島 流唯 (櫛中・PINMEN)	黒木 泰成 田代 啓二 (紫光クラブ)
	女子	宮越 由里 (ふきのとう)	矢野 莉子 (スリースター)	日吉 結香 卓球童夢	工藤 眞理子 (日向ママ)	高橋 良奈 (太陽クラブ)		細川 湖都 今山 梨花 (ピンポン・ジュニア・TEAM AKAMARU)	西村 愛美 南郷 すみれ (祝吉中)	安藤 久美子 山下 克子 (安藤塾)
3位	男子	黒木 大成 (都城TTC)	宇留島 優斗 櫛中)	角 騎 蕉 (卓球童夢)	田代 啓二 (紫光クラブ)	矢北 由喜生 (日向クラブ)	押方 彰一 飯干 翔代 (太陽クラブ)	今山 翔太 中川 凌汰 (TEAM AKAMARU)	甲斐 瑞季 角 騎 蕉 (卓球童夢)	安藤 和仁 塚田 孝一 (安藤塾)
	女子	谷口 夏子 (のぎく)	出水 心美 (TEAM徳村)	吉村 星七 (卓球童夢)	神野 初江 (延岡シニア卓友会)	甲斐 柳子 (ハピネス)		宮越 春香 松尾 星 (ふきのとう)	出水 心美 鶴崎 綾乃 (TEAM徳村)	中嶽 砂子 工藤 眞理子 (日向ママ)
3位	男子	金 勇 斌 (TEAM 徳村)	宇留島 流唯 (PINMEN)	菊池 新 (フェニックスクラブ)	池田 誠 (安藤塾)	小池 光昭 (TEAM KABON)	佐藤 鉄男 佐藤 直美 (太陽クラブ)	細川 隼 上原 新生 (宮崎商業)	金澤 宙 藤元 碧 (フェニックスクラブ)	田村 耕一 辰己 宗隆 (PINMEN)
	女子	宮田 梢 (KATAOKA)	佐藤 凜桜 (明野ジュニア)	柳田 紗弥 (門拓)	井 はるみ (MAX宮崎)	永井 潤子 (日向ママ)		宮越 由里 谷口 夏子 (ふきのとう・のぎく)	矢野 莉子 西岡 奈月美 (スリースター)	神野 初江 川崎 喜久子 (延岡シニア卓友会)

1部男子シングルス(1)

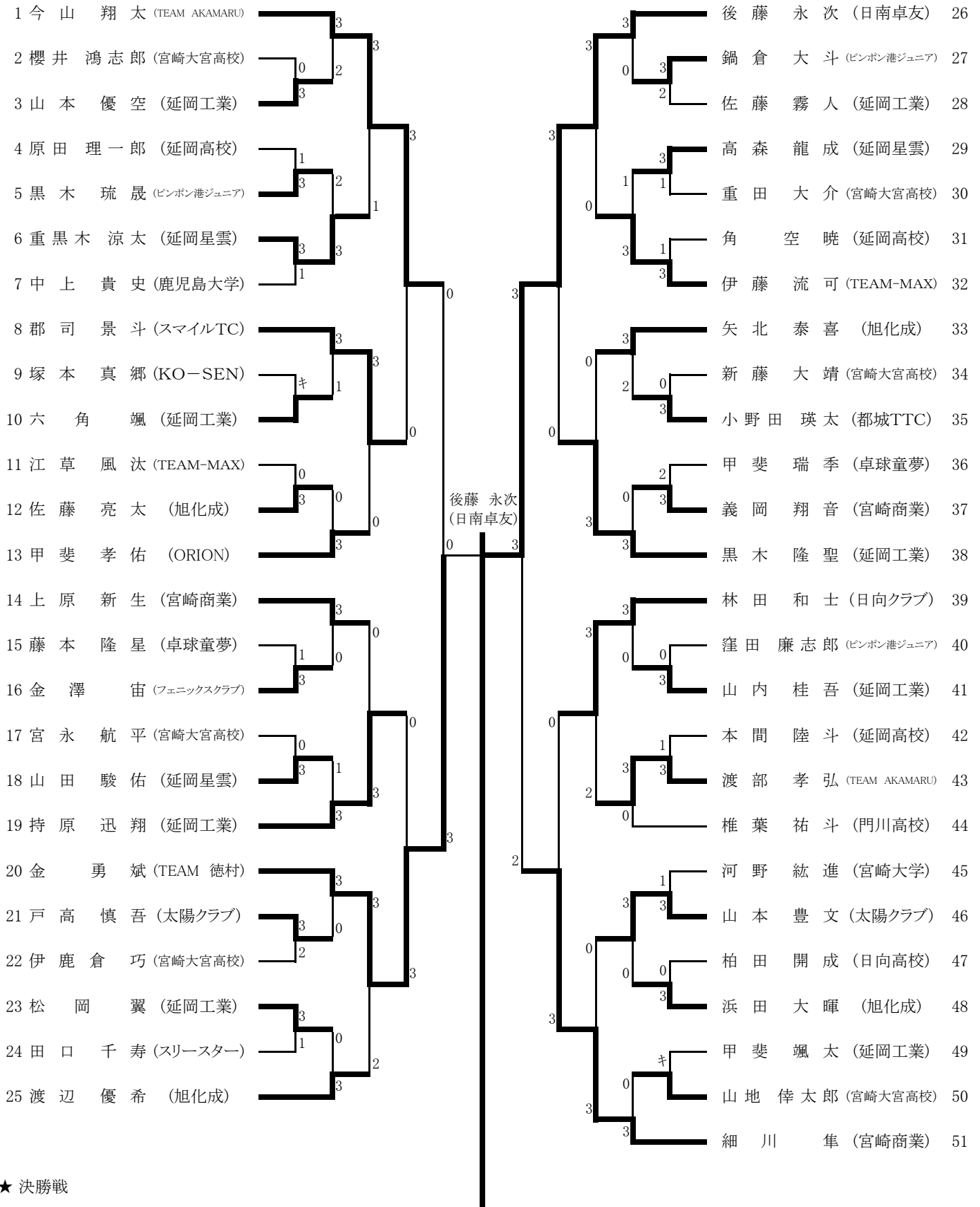

★ 決勝戦

26	後藤 永次 (日南卓友)	1	池田 善登 (日南卓友)
78	池田 善登 (日南卓友)	3	

1部男子シングルス (2)

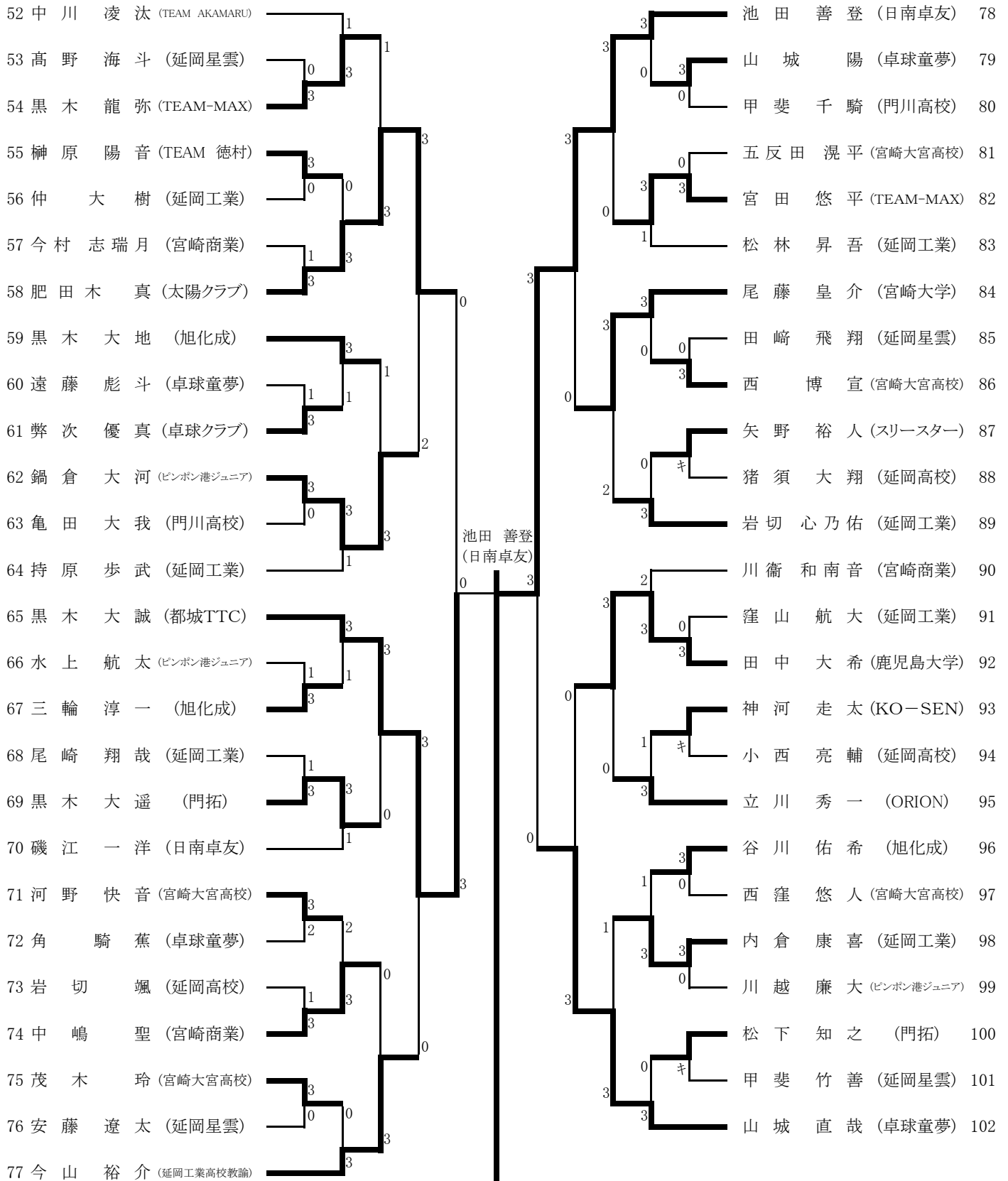

1部男子ダブルス

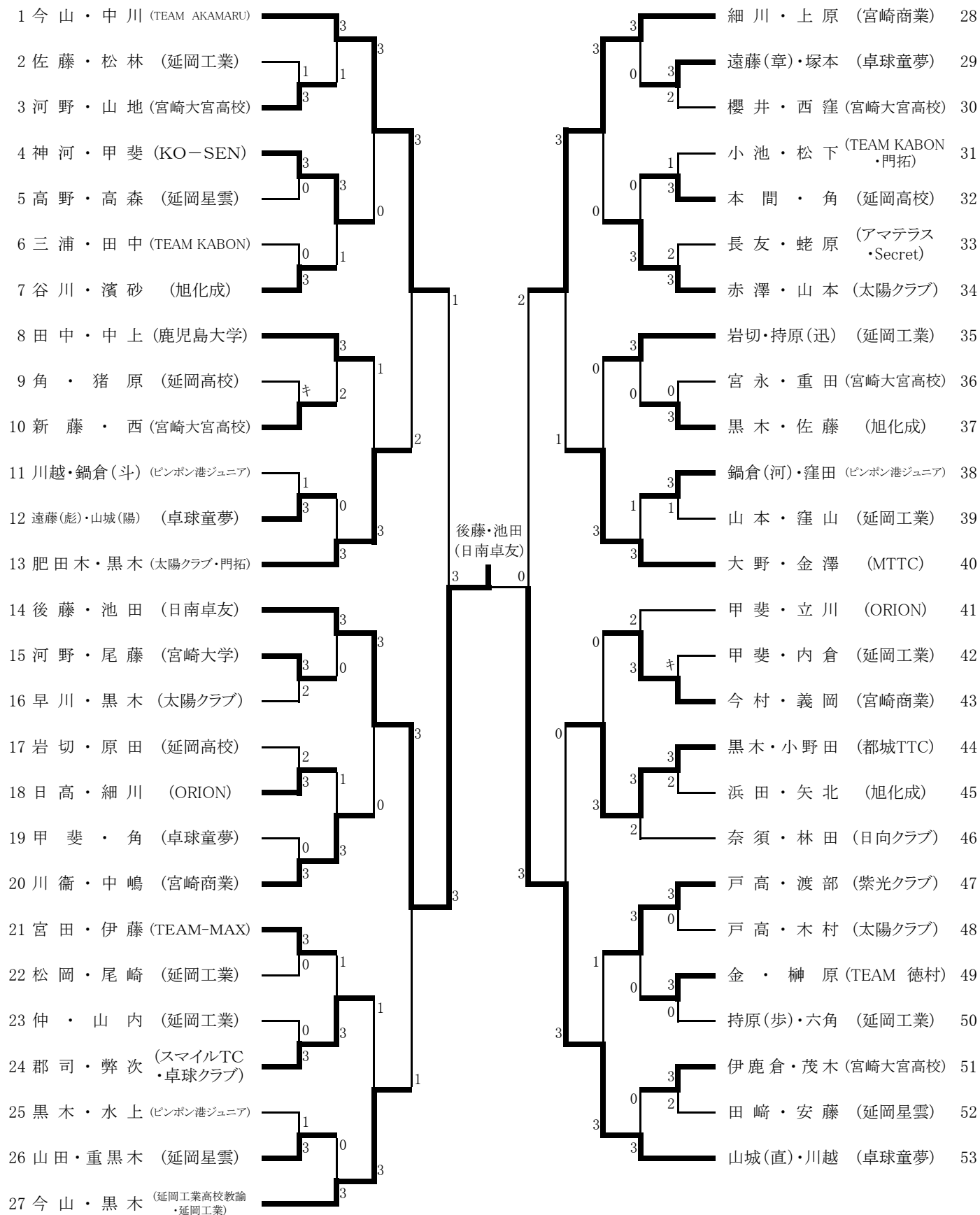

1部女子シングルス

試合順序(3名:①2-3 ②1-3 ③1-2) ※ 相互審判 ~決勝トーナメント(敗者審判)

1 パート 11~20コート				11 パート 11~20コート			
氏名	チーム名	勝敗	順位	氏名	チーム名	勝敗	順位
1 木村 颯花	(宮崎大学)	1 2-0	1	1 宮越 由里	(ふきのとう)	31 2-0	1
2 西村 歩結菜	(延岡高校)	2 1-1	2	2 猪股 葵唯	(宮崎商業)	32 1-1	2
3 田中 絵理	(宮崎大宮高校)	3 0-2	3	3 網川 乃愛	(延岡星雲)	33 0-2	3
2 パート 11~20コート				12 パート 11~20コート			
氏名	チーム名	勝敗	順位	氏名	チーム名	勝敗	順位
1 瀬ノ口 奈月	(延岡星雲)	4 1-0	1	1 丸田 さくら	(宮崎大宮高校)	34 1-1	2
2 工藤 桜時	(TEAM-MAX)	5 0-1	2	2 矢野 莉子	(スリースター)	35 2-0	1
3 郡司 明日咲	(スマイルTC)	6 棄権	棄権	3 東上床 ころろ	(延岡星雲)	36 0-2	3
3 パート 11~20コート				13 パート 11~20コート			
氏名	チーム名	勝敗	順位	氏名	チーム名	勝敗	順位
1 辰己 向日葵	(宮崎商業)	7 1-1	2	1 吉本 伶	(延岡高校)	37 1-1	2
2 栗山 里音	(都城TTC)	8 2-0	1	2 出水 心美	(TEAM 徳村)	38 2-0	1
3 甲斐 葉月	(延岡星雲)	9 0-2	3	3 玉寄 きら	(延岡星雲)	39 0-2	3
4 パート 11~20コート				14 パート 11~20コート			
氏名	チーム名	勝敗	順位	氏名	チーム名	勝敗	順位
1 山田 采加	(宮崎商業)	10 2-0	1	1 倉本 玲菜	(宮崎商業)	40 2-0	1
2 河野 凜々花	(宮崎大宮高校)	11 1-1	2	2 工藤 夏桜	(TEAM-MAX)	41 0-2	3
3 高橋 美結	(延岡星雲)	12 0-2	3	3 西村 心沙	(日向高校)	42 1-1	2
5 パート 11~20コート				15 パート 11~20コート			
氏名	チーム名	勝敗	順位	氏名	チーム名	勝敗	順位
1 徳村 優衣	(TEAM 徳村)	13 2-0	1	1 宮田 梢	(KATSUOKA)	43 2-0	1
2 小合瀬 捺々	(門川高校)	14 0-2	3	2 森 舞桜	(延岡高校)	44 1-1	2
3 鈴木 美帆	(日向高校)	15 1-1	2	3 水谷 一瑚	(宮崎大宮高校)	45 0-2	3
6 パート 11~20コート				16 パート 11~20コート			
氏名	チーム名	勝敗	順位	氏名	チーム名	勝敗	順位
1 凶師 梨那	(宮崎商業)	16 2-0	1	1 森下 千央	(宮崎商業)	46 1-0	1
2 飯干 翔代	(太陽クラブ)	17 1-1	2	2 木下 莉良	(延岡星雲)	47 0-1	2
3 湯浅 さくら	(延岡星雲)	18 0-2	3	3 鶴崎 綾乃	(TEAM 徳村)	48 棄権	棄権
7 パート 11~20コート				17 パート 11~20コート			
氏名	チーム名	勝敗	順位	氏名	チーム名	勝敗	順位
1 宮越 春香	(ふきのとう)	19 2-0	1	1 今山 梨花	(TEAM AKAMARU)	49 2-0	1
2 市谷 麻菜	(宮崎大宮高校)	20 0-2	3	2 甲斐 愛美	(宮崎商業)	50 1-1	2
3 茂木 千佳	(TEAM 徳村)	21 1-1	2	3 藤本 藍	(日向高校)	51 0-2	3
8 パート 11~20コート				18 パート 11~20コート			
氏名	チーム名	勝敗	順位	氏名	チーム名	勝敗	順位
1 兒玉 彩希	(宮崎商業)	22 2-0	1	1 末永 愛結	(門川高校)	52 棄権	棄権
2 渡辺 美咲	(延岡星雲)	23 0-2	3	2 大久保 凜乃	(フェニックスクラブ)	53 1-0	1
3 請関 和果	(宮崎大宮高校)	24 1-1	2	3 森 理琴	(延岡星雲)	54 0-1	2
9 パート 11~20コート				19 パート 11~20コート			
氏名	チーム名	勝敗	順位	氏名	チーム名	勝敗	順位
1 遠藤 悠	(日向高校)	25 1-1	2	1 松尾 慶子	(ふきのとう)	55 2-0	1
2 甲斐 莉彩	(延岡高校)	26 0-2	3	2 岩井 亜由美	(宮崎大宮高校)	56 0-2	3
3 片山 愛理	(フェニックスクラブ)	27 2-0	1	3 田村 優希	(宮崎商業)	57 1-1	2
10 パート 11~20コート							
氏名	チーム名	勝敗	順位				
1 谷口 夏子	(のぎく)	28 2-0	1				
2 椎葉 杏樹	(門川高校)	29 0-2	3				
3 長野 美咲	(延岡星雲)	30 1-1	2				

木村 颯花
(宮崎大学)
3 2

1部女子ダブルス

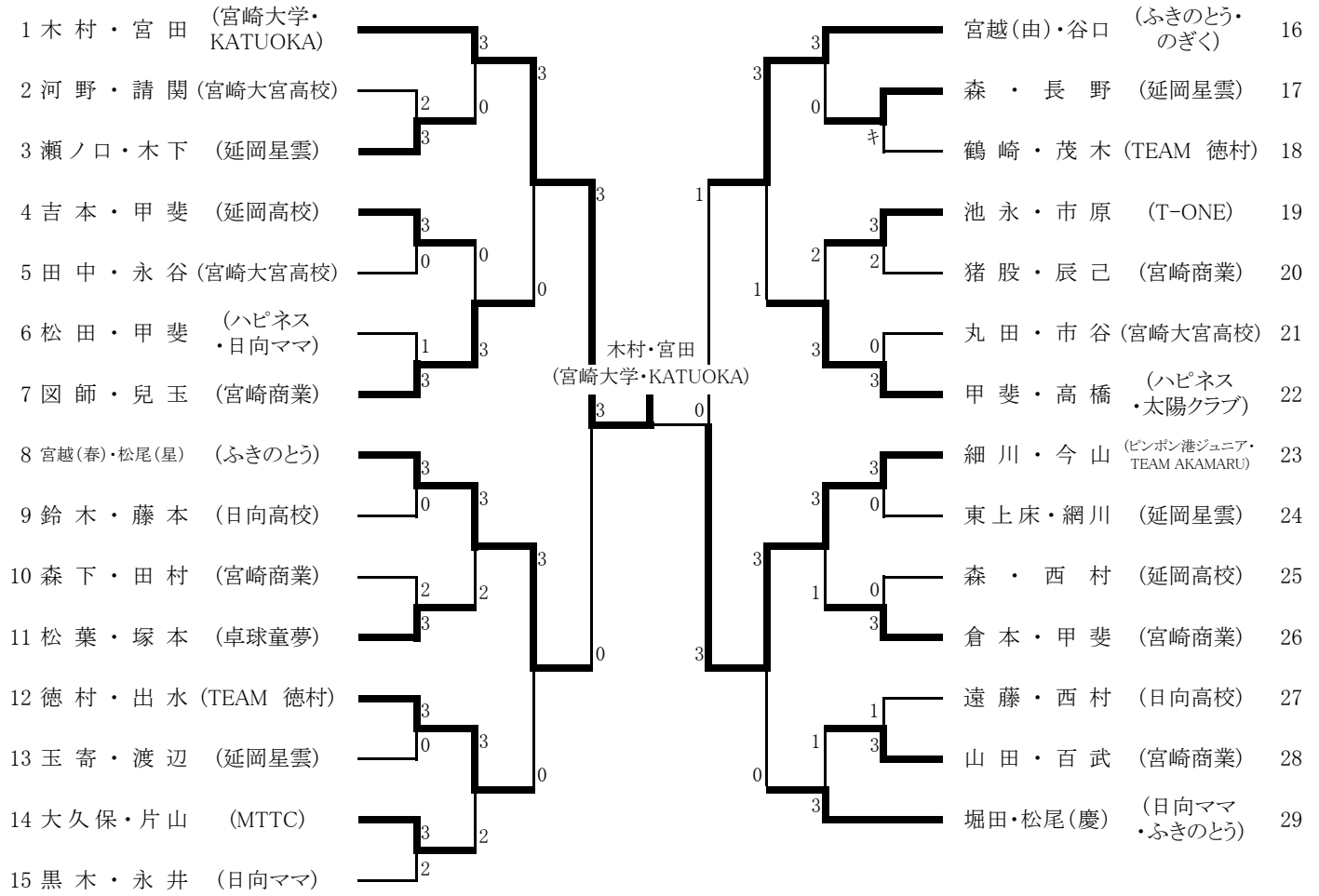

シニア男子シングルス(各パートの1位のみ決勝トーナメント進出:予選は、相互審判、決勝トーナメントは敗者審判)

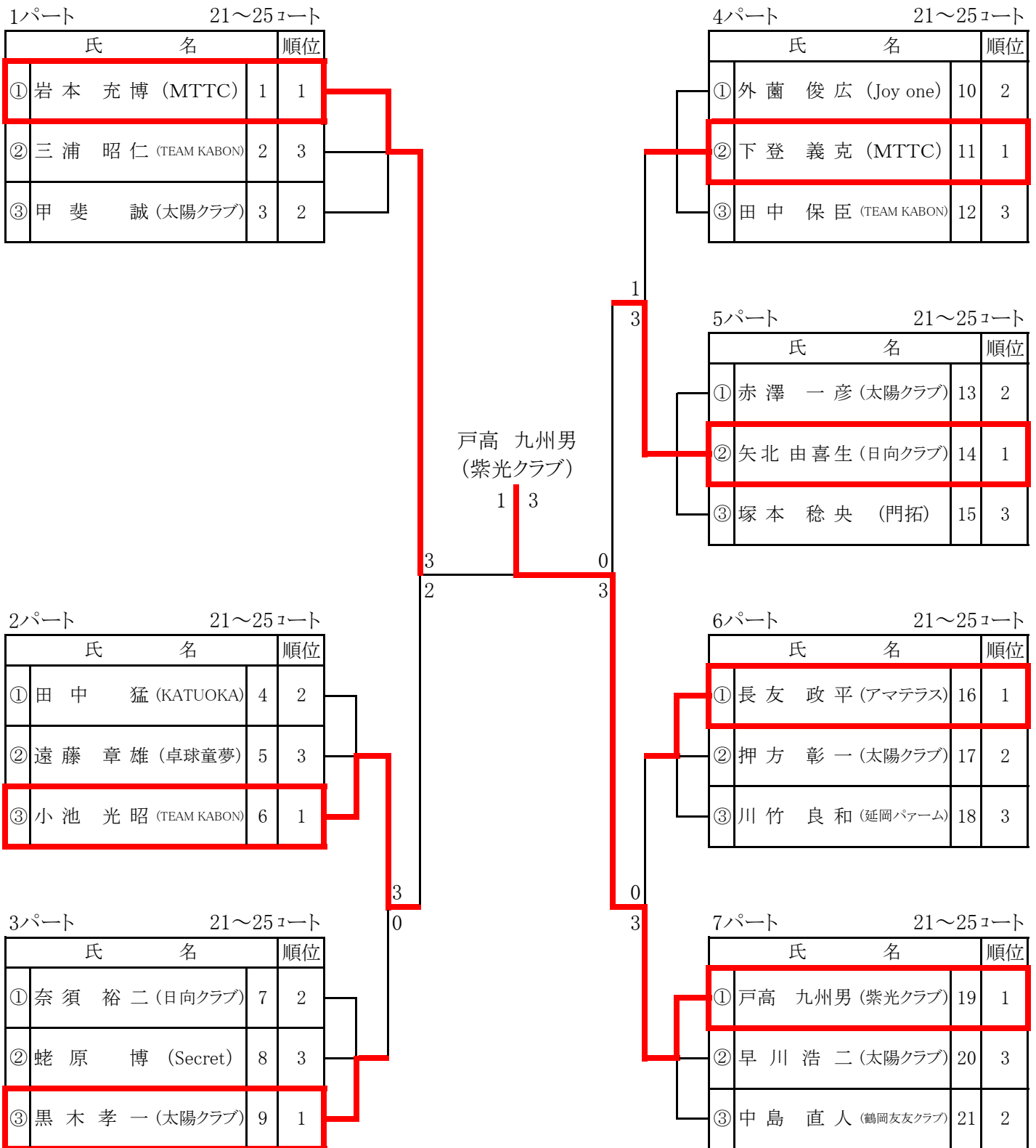

※ 試合が、出来るパートから始めます(コールをします)

※ 審判のご協力をお願い致します。

※ 1試合終了後、都度「本部席」に提出。

3人	①2-3 ②1-3 ③1-2
----	----------------

シニア女子シングルス(各パートの1位のみ決勝トーナメント進出:予選は、相互審判、決勝トーナメントは敗者審判)

1パート 21～25コート

氏名	順位
① 高橋 良奈 (太陽クラブ)	1
② 下登 民子 (のぎく)	2
③ 池永 由紀子 (T-ONE)	3
③ 甲斐 幸美 (日向ママ)	4

3パート 21～25コート

氏名	順位
① 黒木 陽子 (日向ママ)	8
② 田中 尚子 (KATUOKA)	9
③ 安藤 真知子 (のぎく)	10

黒木 陽子
(日向ママ)

1 3

3 0 3 2

2パート 21～25コート

氏名	順位
① 松田 和美 (ハピネス)	5
② 永井 潤子 (日向ママ)	6
③ 日野 仁美 (ふきのとう)	7

4パート 21～25コート

氏名	順位
① 甲斐 柳子 (ハピネス)	11
② 小玉 美穂 (ばんぶきん)	12
③ 宮本 佳子 (日向ママ)	13
③ 市原 裕美 (T-ONE)	14

※ 試合が、出来るパートから始めます(コールをします)

※ 審判のご協力をお願い致します。

※ 1試合終了後、都度「本部席」に提出。

3人	①2-3 ②1-3 ③1-2
4人	①1-4 ②2-3 ③1-3 ④2-4 ⑤1-2 ⑥3-4

混合ダブルス

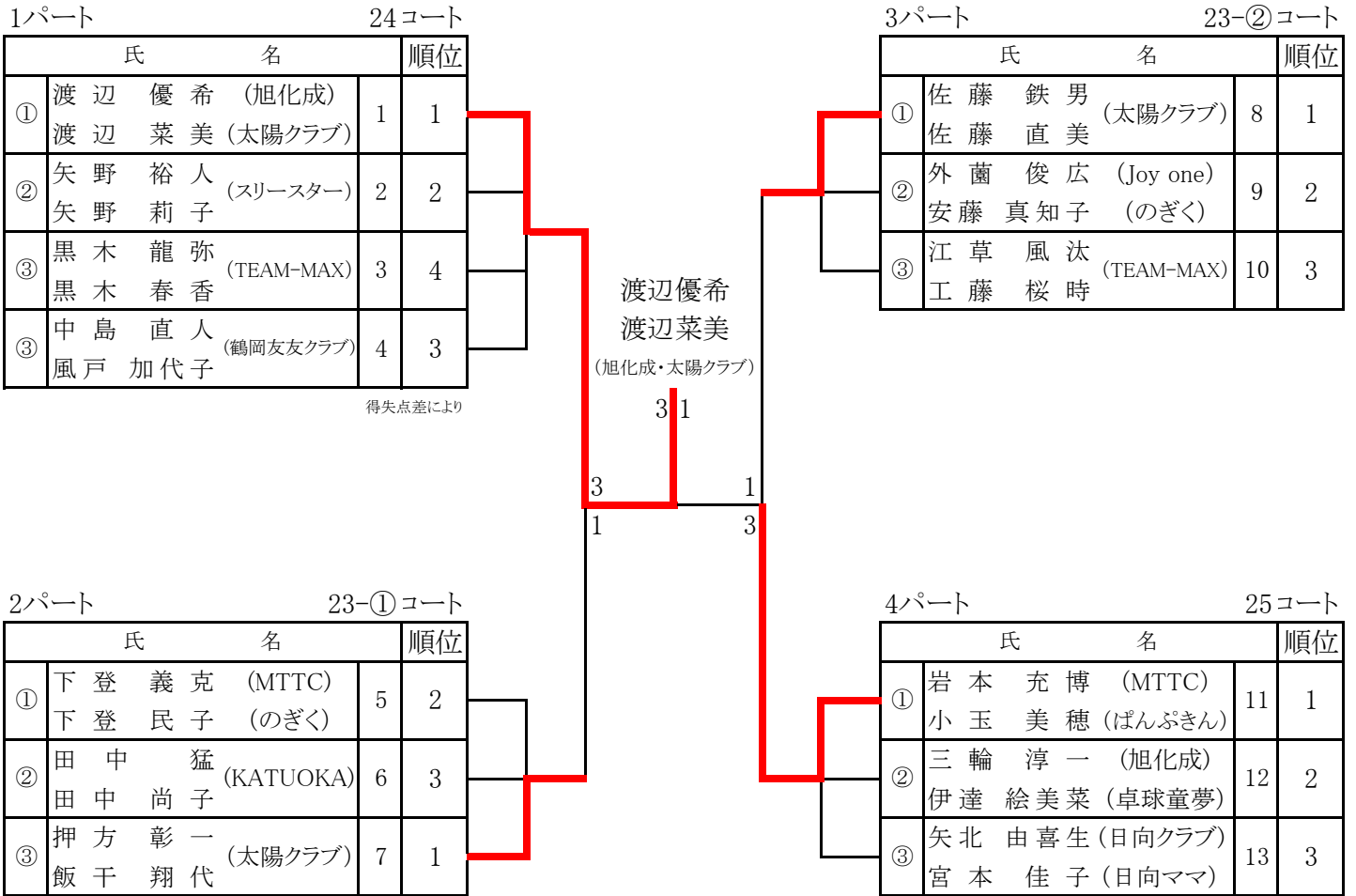

- ※ 各パートの1位が決勝トーナメント進出
- ※ 審判は、予選リーグ(相互審判)～決勝トーナメント(敗者審判)
- ※ 各パート①のチームが、責任者で試合進行を行って下さい。
- ※ #VALUE!

試合順序

3チーム	①2-3 ②1-3 ③1-2
4チーム	①1-4 ②2-3 ③1-3 ④2-4 ⑤1-2 ⑥3-4

第37回 宮日杯争奪卓球選手権大会

令和元年12月15日

延岡市民体育館

ラージボール男子シングルス(各パートの1~2位決勝トーナメント進出:予選は、相互審判、決勝トーナメントは敗者審判)

試合順序【 3名 ①2-3 ②1-3 ③1-2 】 【 4名 ①1-4 ②2-3 ③1-3 ④2-4 ⑤1-2 ⑥3-4 】

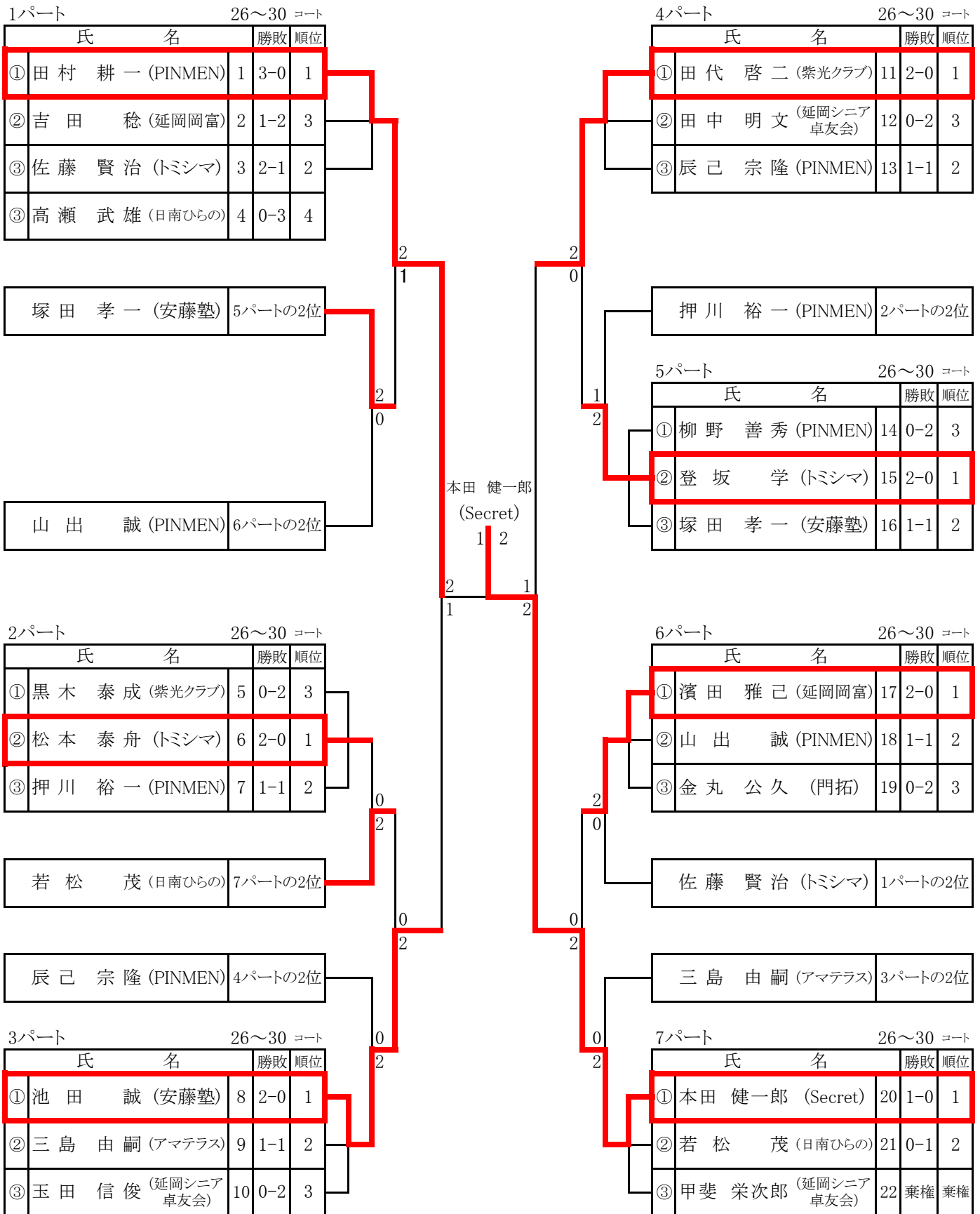

ラージボール女子シングルス(各パートの1~2位決勝トーナメント進出:予選は、相互審判、決勝トーナメントは敗者審判)

試合順序【 3名 ①2-3 ②1-3 ③1-2 】 【 4名 ①1-4 ②2-3 ③1-3 ④2-4 ⑤1-2 ⑥3-4 】

1パート 26~30 コート

氏名	勝敗	順位
① 山下 克子 (安藤塾)	1 3-0	1
② 中 嶽 砂子 (日向ママ)	2 1-2	3
③ 西 村 愛子 (大塚サクラ)	3 2-1	2
④ 川 崎 七生 (延岡シニア卓友会)	4 0-3	4

工藤 真理子 (日向ママ)	5パートの2位
---------------	---------

2パート 26~30 コート

氏名	勝敗	順位
① 田 村 浅美 (のぎく)	5 1-0	1
② 森 かほる (宮教クラブ)	6 棄権 棄権	
③ 山 田 美千代 (延岡岡富)	7 0-1	2

池田 美保 (安藤塾)	6パートの2位
-------------	---------

榎木 ひとみ (MAX宮崎)	4パートの2位
----------------	---------

3パート 26~30 コート

氏名	勝敗	順位
① 川崎 喜久子 (延岡シニア卓友会)	8 0-2	3
② 小野 公子 (安藤塾)	9 1-1	2
③ 井 はるみ (MAX宮崎)	10 2-0	1

4パート 26~30 コート

氏名	勝敗	順位
① 安藤 久美子 (安藤塾)	11 2-0	1
② 児玉 梅子 (宮教クラブ)	12 0-2	3
③ 榎木 ひとみ (MAX宮崎)	13 1-1	2

山田 美千代 (延岡岡富)	2パートの2位
---------------	---------

西村 愛子 (大塚サクラ)	1パートの2位
---------------	---------

安藤 久美子 (安藤塾)
0 2

5パート 26~30 コート

氏名	勝敗	順位
① 戸高 ヒロ子 (県南ラージ)	14 2-0	1
② 工藤 真理子 (日向ママ)	15 1-1	2
③ 吉元 きぬ子 (大塚サクラ)	16 0-2	3

小野 公子 (安藤塾)	3パートの2位
-------------	---------

6パート 26~30 コート

氏名	勝敗	順位
① 川田 月子 (のぎく)	17 1-2	3
② 神野 初江 (延岡シニア卓友会)	18 3-0	1
③ 池田 美保 (安藤塾)	19 2-1	2
④ 濱田 恵子 (延岡岡富)	20 0-3	4

ラージボール男子ダブルス(各パートの1~2位決勝トーナメント進出:予選は、相互審判、決勝トーナメントは敗者審判)

試合順序【 3チーム ①2-3 ②1-3 ③1-2 】 【 4チーム ①1-4 ②2-3 ③1-3 ④2-4 ⑤1-2 ⑥3-4 】

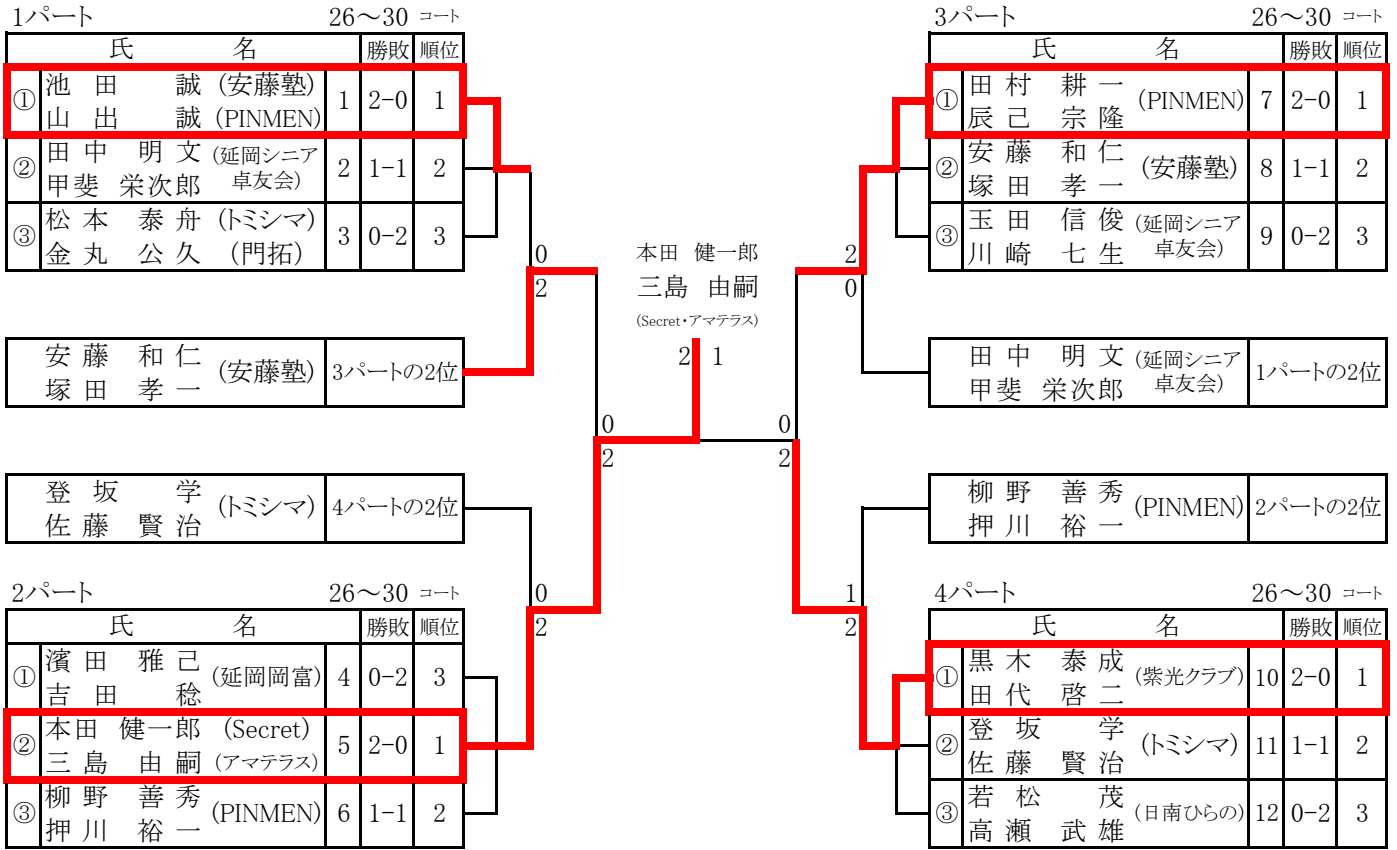

ラージボール女子ダブルス(各パートの1~2位決勝トーナメント進出:予選は、相互審判、決勝トーナメントは敗者審判)

試合順序【 3チーム ①2-3 ②1-3 ③1-2 】 【 4チーム ①1-4 ②2-3 ③1-3 ④2-4 ⑤1-2 ⑥3-4 】

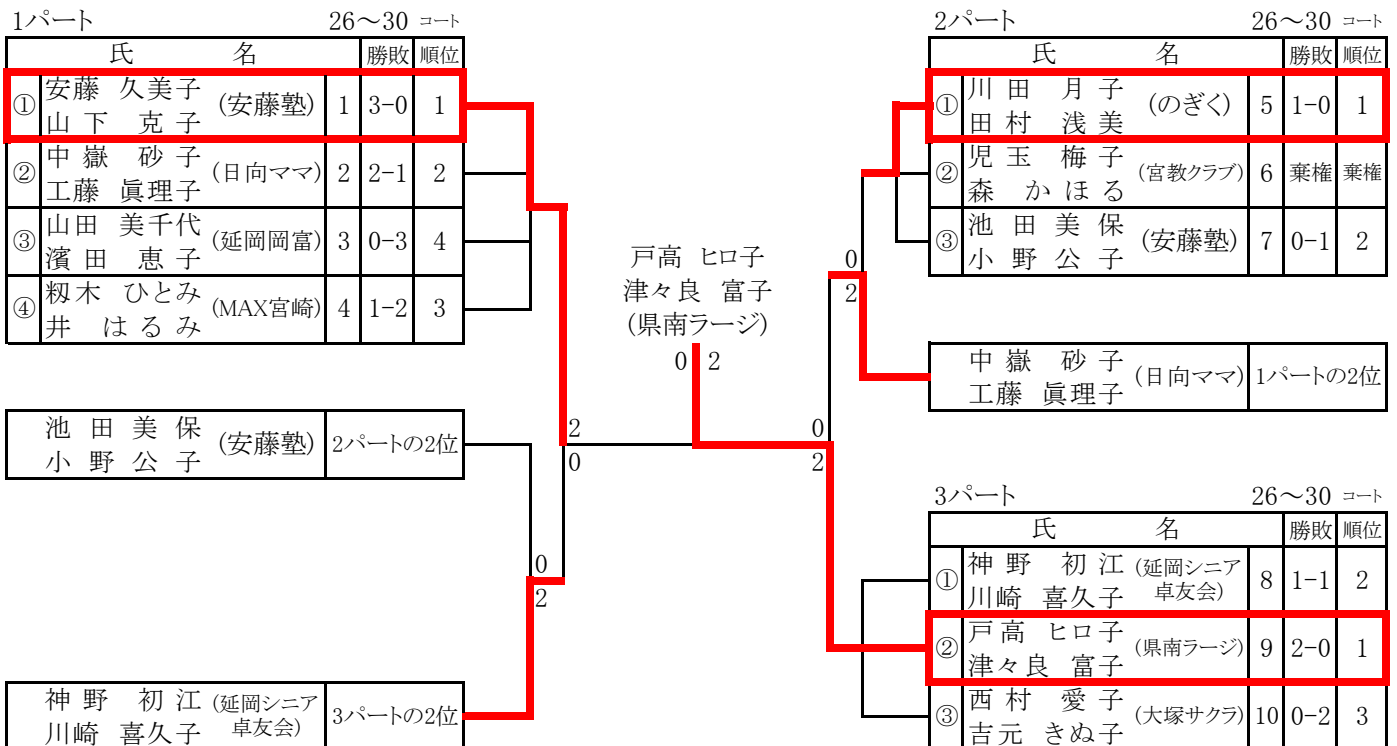

2部男子シングルス (1)

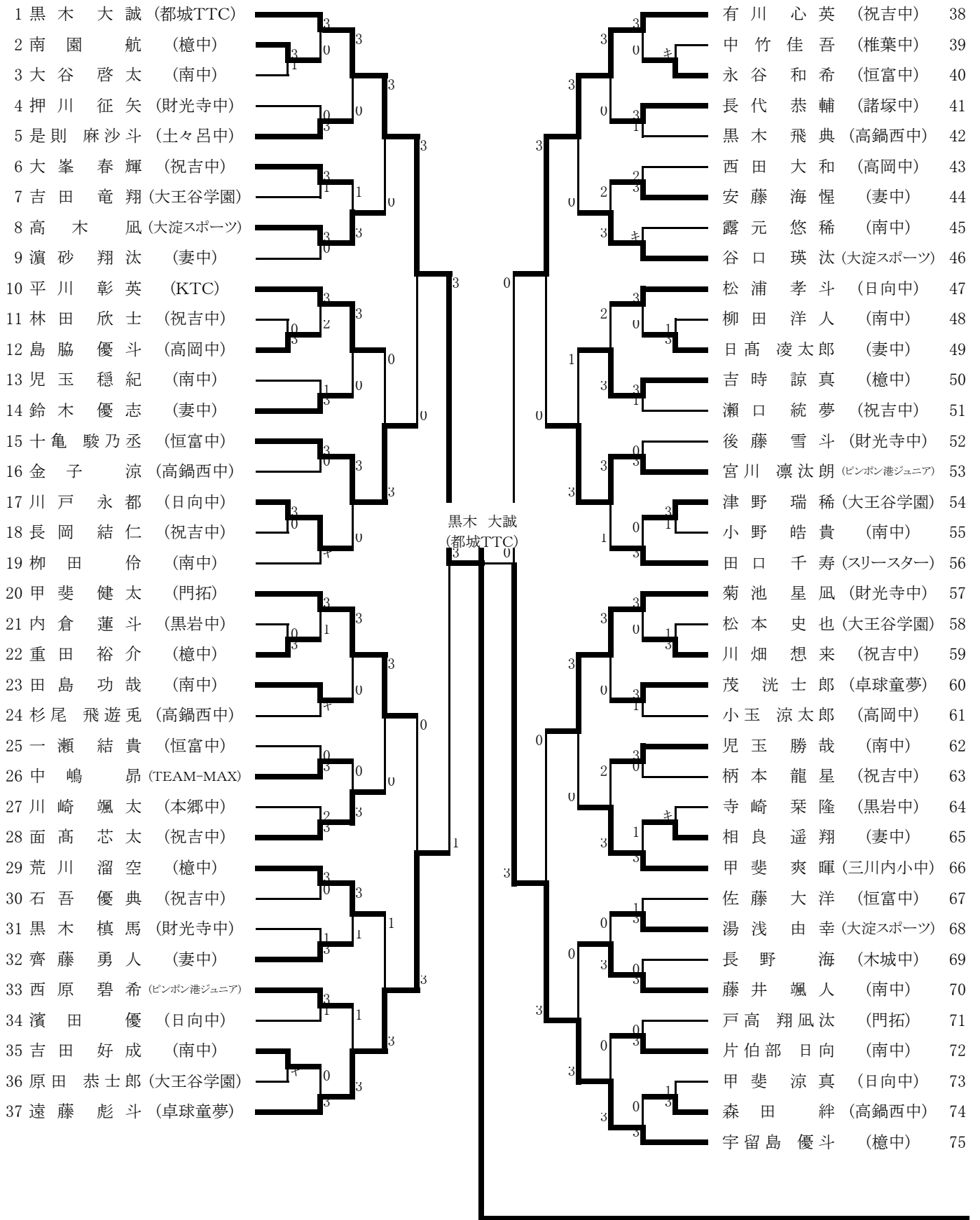

★ 決勝戦

黒木 大誠 (都城TTC)	3
郡司 景斗 (スマイルTC)	0

黒木 大誠
(都 城 T T C)

2部男子シングルス (2)

76 宇留島 流唯 (PINMEN)									宮 窪 啓 志 (都城TTC) 114
77 筒井 聖晴 (妻中)									杉 本 大 河 (大王谷学園) 115
78 齊藤 諒真 (祝吉中)									田 畑 和 輝 (黒岩中) 116
79 山本 明悠 (大王谷学園)									小 野 憂 騎 (南中) 117
80 宮本 泰地 (ピンポン港ジュニア)									原 大 河 (櫛中) 118
81 堀之内 祐徳 (安田卓絆友)									原 田 大 聖 (妻中) 119
82 戸村 皓星 (日向中)									長 倉 悠 人 (祝吉中) 120
83 伊藤 淳旨 (木城中)									山 岡 拓 海 (高鍋西中) 121
84 萩原 歩祐斗 (南中)									川 村 愁 真 (財光寺中) 122
85 都 甲 宙 (財光寺中)									今 川 知 也 (大淀スポーツ) 123
86 桐野 陵嘉 (高鍋西中)									地 神 玄 人 (土々呂中) 124
87 栄 泰 生 (南中)									谷 口 穂 高 (祝吉中) 125
88 榎原 陽音 (TEAM徳村)									南 園 大 地 (櫛中) 126
89 松澤 由記 (大王谷学園)									二 瓶 幸 大 (諸塚中) 127
90 松崎 一朗 (妻中)									岩 永 草 一 (高岡中) 128
91 黒木 公輔 (恒富中)									佐 藤 蓮 夢 (南中) 129
92 山下 稜太 (南中)									園 田 悠 月 (日向中) 130
93 中原 蓮斗 (櫛中)									山 下 陽 路 (TEAM-MAX) 131
94 岡崎 颯空 (祝吉中)									甲 斐 瑞 季 (卓球童夢) 132
95 松田 翔成 (大淀スポーツ)									山 下 雄 大 (KTC) 133
96 原田 洸介 (祝吉中)									宝 満 誠 (祝吉中) 134
97 甲斐 颯太 (卓球童夢)									甲 斐 圭 真 (三川内小中) 135
98 姫野 塁 (高鍋西中)									前 田 伊 織 (本郷中) 136
99 安藤 大晟 (櫛中)									梯 僚 太 (財光寺中) 137
100 児玉 竜樹 (日向中)									河 野 祐 翔 (高鍋西中) 138
101 船倉 竜毅 (祝吉中)									有 川 昊 駕 (祝吉中) 139
102 黒木 翔太 (財光寺中)									岩 佐 勇 希 (島野浦中) 140
103 三輪 亮太郎 (土々呂中)									細 山 田 蒼 樹 (櫛中) 141
104 内倉 竜聖 (南中)									齊 藤 悠 人 (妻中) 142
105 長渡 歩真 (門拓)									榎 野 希 星 (大王谷学園) 143
106 植野 佳晃 (大王谷学園)									山 下 聖 夜 (祝吉中) 144
107 柳田 健太郎 (南中)									森 田 拓 也 (南中) 145
108 中山 慶志郎 (高岡中)									朝 國 勝 (妻中) 146
109 寺田 陸人 (恒富中)									軸 丸 真 成 (高岡中) 147
110 富永 栞太 (妻中)									原 眞 生 (恒富中) 148
111 藤本 昊 (諸塚中)									中 尾 輝 琉 (南中) 149
112 丸水 藤隼 (祝吉中)									境 垣 内 英 太 (祝吉中) 150
113 小野田 瑛太 (都城TTC)									郡 司 景 斗 (スマイルTC) 151

郡司 景斗
(スマイルTC)

2部女子シングルス (1)

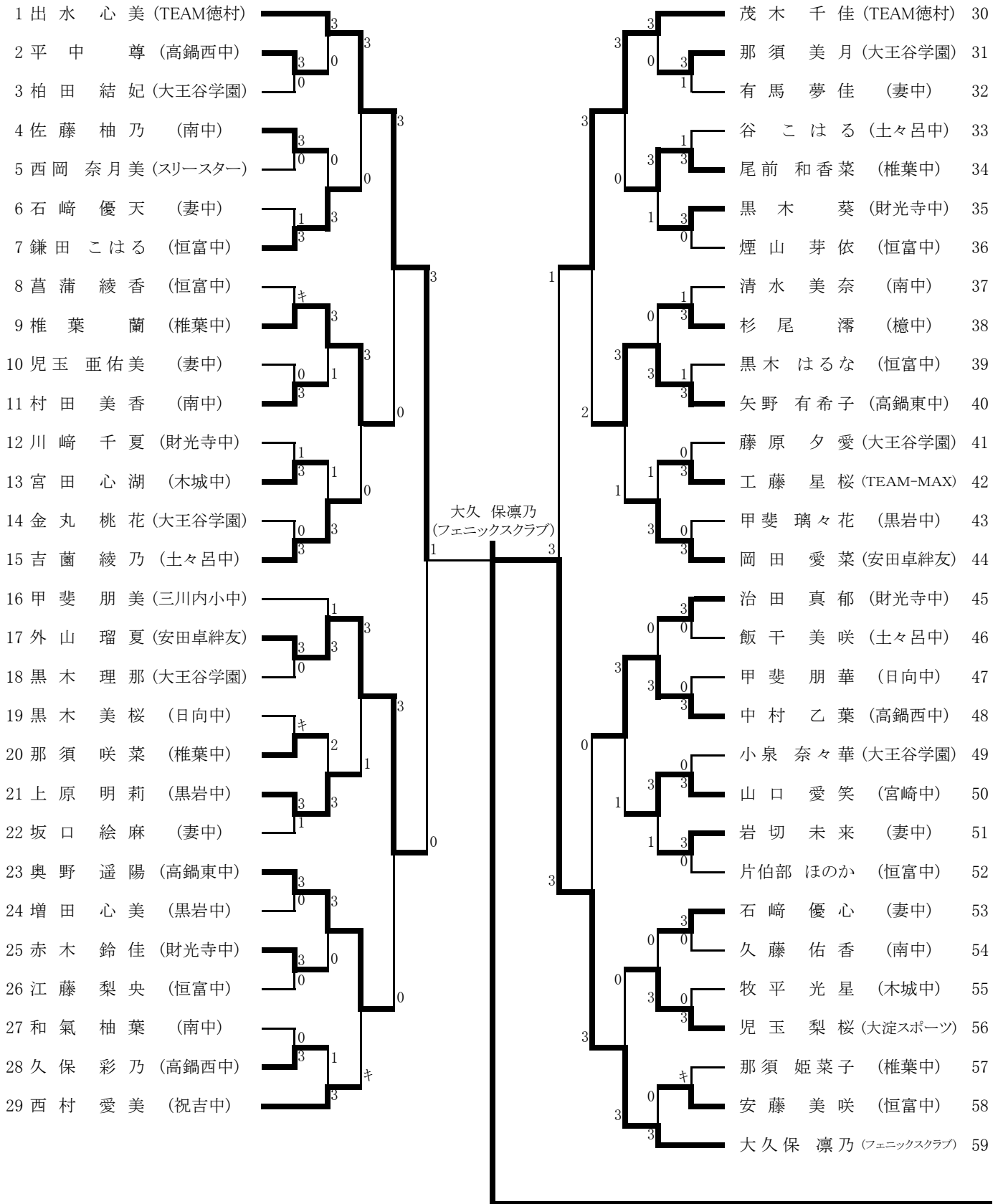

2部女子シングルス(2)

60 佐藤 凜 桜 (明野ジュニア)										片山 愛理 (大淀中)	90
61 姫田 栞 奈 (大王谷学園)		0	1							橋倉 優月 (南中)	91
62 河野 朋 花 (木城中)		3								日高 美 瑚 (財光寺中)	92
63 松木 星 姫 (日向中)		3								河野 菜 実 (TEAM-MAX)	93
64 小川 瑠 南 (宮崎中)		1	1							入山 万 優 (恒富中)	94
65 兒玉 結 衣 (恒富中)		キ								満留 遥 香 (妻中)	95
66 山本 芙 由 (大淀スポーツ)										猪股 絢 菜 (高鍋西中)	96
67 那須 心 美 (椎葉中)		3								森 愛 海 (土々呂中)	97
68 河野 愛也香 (高鍋西中)		2	3							黒木 夢 叶 (ピンポン港ジュニア)	98
69 大倉 美 桜 (大王谷学園)		2	0							日高 孔 晴 (大王谷学園)	99
70 西田 楓 (南中)		3								宮崎 愛 妃 (恒富中)	100
71 西濱 蘭 (土々呂中)										小城 桃 子 (木城中)	101
72 瀬戸口 未羽 (妻中)		キ	1							加藤 瑚々 (安田卓絆友)	102
73 黒木 紗 良 (財光寺中)		0	3							江藤 夏 萌 (妻中)	103
74 伊東 優 衣 (恒富中)		3								南郷 すみれ (祝吉中)	104
75 切通 菜那美 (安田卓絆友)		3								藤本 苺 花 (南中)	105
76 黒木 実 柚 (高鍋西中)		0	3							西村 咲 紀 (椎葉中)	106
77 宮本 愛 美 (三川内小中)		3	0							吉田 知 恵 (土々呂中)	107
78 長田 栞理香 (櫛中)		1								下村 優 奈 (妻中)	108
79 八代 麻 衣 (土々呂中)		キ								栗山 里 音 (都城TTC)	109
80 宇都宮 果鈴 (大王谷学園)			3							後藤 円 華 (高鍋東中)	110
81 川口 桃 瀬 (財光寺中)		キ	2							椎葉 悠 生 (椎葉中)	111
82 野津 ちひろ (恒富中)										飯塚 葵 泉 (恒富中)	112
83 井上 恋衣来 (木城中)		2								久保 こころ (大王谷学園)	113
84 谷 陽 香 稟 (恒富中)		3	3							内田 あ み (三川内小中)	114
85 甲斐 さくら (南中)		2	0							西脇 邑 菜 (日向中)	115
86 椎葉 蛍 (椎葉中)		3								金丸 結 空 (黒岩中)	116
87 塩月 彩 花 (妻中)		3								土田 帆 乃佳 (財光寺中)	117
88 畠中 夏 実 (黒岩中)		0								川越 空 (南中)	118
89 鶴崎 綾 乃 (TEAM徳村)			キ							矢野 莉子 (スリースター)	119

矢野 莉子
(スリースター)

2部男子ダブルス

1 黒木・郡司 (都城TTC・スマイルTC)		3		3		遠藤・山城(陽) (卓球童夢)	43
2 原田・山下 (祝吉中)	1	0	3		3	佐藤・萩原 (南中)	44
3 藤本・岩佐 (諸塚中・島野浦中)	3	0		3	0	池田・黒木 (門拓)	45
4 長渡・戸高 (門拓)	3	0			0	松浦・児玉 (日向中)	46
5 川村・黒木(慎) (財光寺中)	0				0	二瓶・長代 (諸塚中)	47
6 細山田・南園 (憶中)	3		3		1	露元・片伯部 (南中)	48
7 湯浅・小野(皓) (大淀スポーツ・南中)	0	0	1		2	佐藤・米澤 (太陽クラブ)	49
8 金子・森田 (高鍋西中)	3	0			0	山岡・黒木 (高鍋西中)	50
9 有川・瀬口 (祝吉中)	3	0			3	境垣内・林田 (祝吉中)	51
10 安藤・齊藤(勇) (妻中)	0	0	3		1	原田・日高 (妻中)	52
11 山城(晴)・茂 (卓球童夢)	3	0			3	須波・松本 (ピンポン港ジュニア)	53
12 西原・宮川 (ピンポン港ジュニア)	3		3		0	宮窪・飛松(幹) (都城TTC)	54
13 宝満・長岡 (祝吉中)	0	0	3		3	吉田・中尾 (南中)	55
14 佐藤・一瀬 (恒富中)	3	0			1	都甲・梯 (財光寺中)	56
15 松本(史)・津野 (大王谷学園)	1	1			0	井上・日高 (卓球童夢)	57
16 中原・南園 (憶中)	3	0		1	3	黒木・岡部 (TEAM徳村)	58
17 堀之内(祐)・堀之内(貴) (安田卓絆友)	0				3	面高・大峯 (祝吉中)	59
18 栄・児玉(勝) (南中)	3	0			1	吉田・松澤 (大王谷学園)	60
19 谷口・高木 (大淀スポーツ)	3	0			3	十亀・寺田 (恒富中)	61
20 中嶋・山下 (TEAM-MAX)	0	2	3		0	荒川・吉時 (憶中)	62
21 今村・徳留 (太陽クラブ)	3	0			3	金澤・藤元 (フェニックスクラブ)	63
22 甲斐(瑞)・角 (卓球童夢)	3		3		3	小野田・田口 (都城TTC・スリースター)	64
23 森田・山下 (南中)	0	2	3		3	軸丸・西田 (高岡中)	65
24 岩永・小玉 (高岡中)	3	0			3	松崎・鈴木 (妻中)	66
25 甲斐・藤田 (太陽クラブ・門拓)	3	0			0	内倉・児玉(隠) (南中)	67
26 山本・杉本 (大王谷学園)	0				3	内倉・松田 (黒岩中・大淀スポーツ)	68
27 甲斐(爽)・甲斐(圭) (三川内小中)	3		3		1	長倉・谷口 (祝吉中)	69
28 坂元・飛松(冠) (都城TTC)	2	0			2	川崎・前田 (本郷中)	70
29 船倉・柄本 (祝吉中)	0	2			0	富永・筒井 (妻中)	71
30 榊原・川崎 (TEAM徳村)	3	2	3		3	上石・日高 (都城TTC)	72
31 菊池・梯 (財光寺中)	3	0			3	山下・平川 (KTC)	73
32 菊池・片山 (フェニックスクラブ)	3		3		0	片伯部・藤井 (南中)	74
33 柳田(洋)・大谷 (南中)	3	0	3		3	石吾・川畑 (祝吉中)	75
34 榊野・植野 (大王谷学園)	2				1	戸村・川戸 (日向中)	76
35 杉尾・姫野 (高鍋西中)	キ		0		0	桐野・河野 (高鍋西中)	77
36 濱田・園田 (日向中)	0	0			0	後藤・押川 (財光寺中)	78
37 重田・原 (憶中)	3	0		2	3	甲斐(颯)・國生 (卓球童夢)	79
38 伊藤・長野 (木城中)	1	0			0	濱砂・相良 (妻中)	80
39 甲斐・三浦 (門拓)	3	0			0	齊藤・丸水 (祝吉中)	81
40 朝國・齊藤(悠) (妻中)	3	1	3		3	河野・長田 (フェニックスクラブ)	82
41 柳田(健)・田島 (南中)	1	1	3		3	金澤・上ノ町(佑) (太陽クラブ)	83
42 有川・岡崎 (祝吉中)	3	0			3	宇留島(優)宇留島(流) (憶中・PINMEN)	84

黒木・郡司 (都城TTC・スマイルTC)

2部女子ダブルス

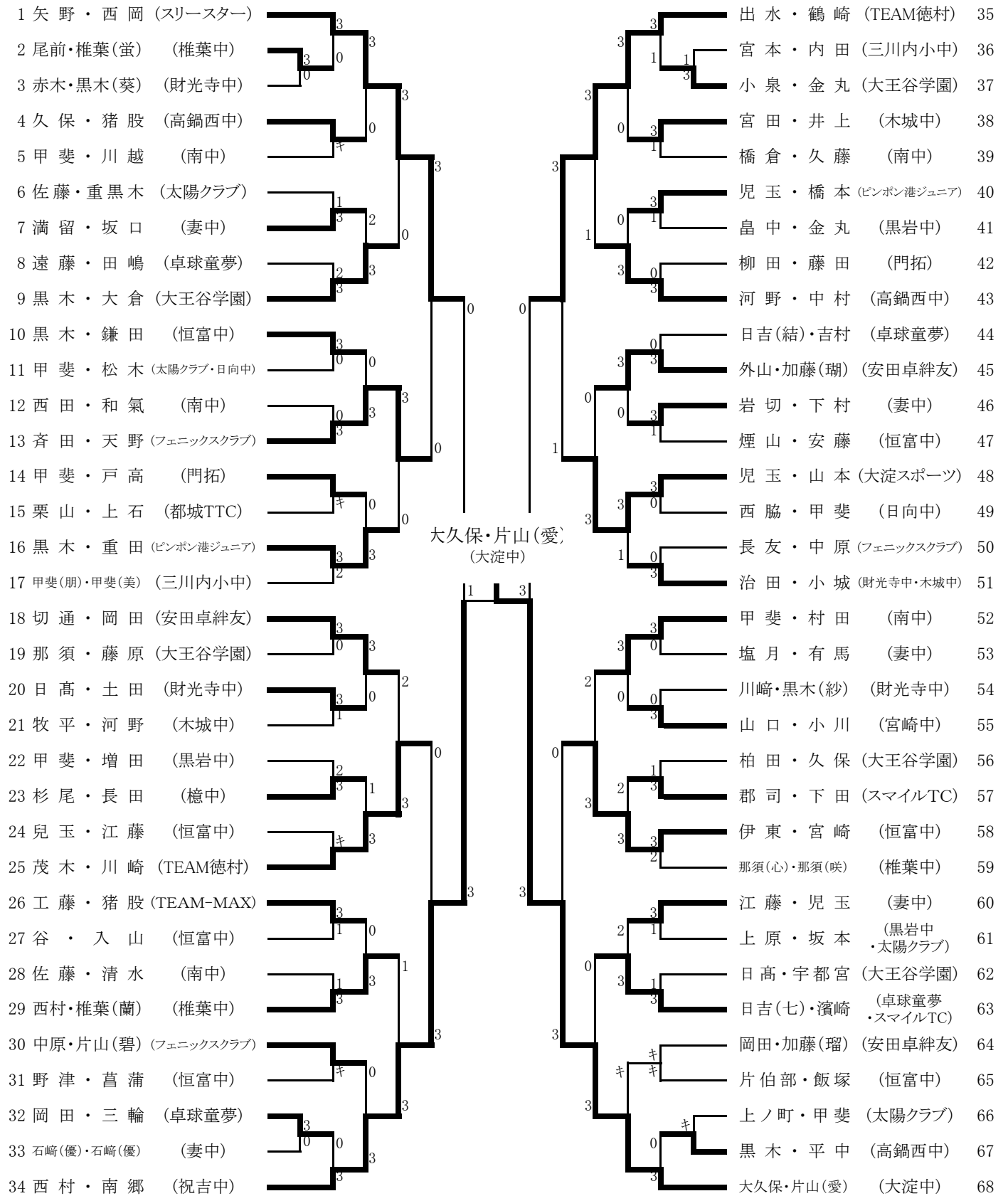

3部男子シングルス

試合順序【 3名 ①2-3 ②1-3 ③1-2 】 【 4名 ①1-4 ②2-3 ③1-3 ④2-4 ⑤1-2 ⑥3-4 】

※ 予選リーグ終了後、全員「決勝トーナメント」進出
予選リーグ

※ 審判は、進行の指示による(敗者審判or相互審判)

1 パート 24～30 コート

	氏名	勝敗	順位
①	金澤 宙 (フェニックスクラブ)	3-0	1
②	黒木 哉翔 (TEAM徳村)	2-1	2
③	奈須 唯斗 (三川内小)	1-2	3
④	上ノ町 佑 (太陽クラブ)	0-3	4

2 パート 24～30 コート

	氏名	勝敗	順位
①	山城 晴 (卓球童夢)	2-0	1
②	堀之内 貴徳 (安田卓絆友)	0-2	3
③	岡部 薫 (TEAM徳村)	1-1	2

3 パート 24～30 コート

	氏名	勝敗	順位
①	川崎 朱理 (TEAM徳村)	1-0	1
②	上石 兎和 (都城TTC)	棄権	棄権
③	井上 仁帝 (卓球童夢)	0-1	2

4 パート 24～30 コート

	氏名	勝敗	順位
①	今村 正太郎 (太陽クラブ)	2-0	1
②	平田 翔 (TEAM AKAMARU)	1-1	2
③	十亀 寛九郎 (卓球童夢)	0-2	3

5 パート 24～30 コート

	氏名	勝敗	順位
①	藤元 碧 (フェニックスクラブ)	2-0	1
②	國生 夏輝 (卓球童夢)	1-1	2
③	飛松 冠斗 (都城TTC)	0-2	3

6 パート 24～30 コート

	氏名	勝敗	順位
①	坂元 珀人 (都城TTC)	2-0	1
②	三浦 怜 (門拓)	1-1	2
③	河野 友希 (フェニックスクラブ)	0-2	3

7 パート 24～30 コート

	氏名	勝敗	順位
①	角 騎蕉 (卓球童夢)	2-0	1
②	平川 結大 (KTC)	0-2	3
③	米澤 宗佑 (太陽クラブ)	1-1	2

8 パート 24～30 コート

	氏名	勝敗	順位
①	飛松 幹汰 (都城TTC)	2-0	1
②	下田 兼士郎 (スマイルTC)	1-1	2
③	日高 颯 柁 (卓球童夢)	0-2	3

9 パート 24～30 コート

	氏名	勝敗	順位
①	菊池 新 (フェニックスクラブ)	2-0	1
②	黒木 颯音 (門拓)	1-1	2
③	宮城 滝使 (ピンポン港ジュニア)	0-2	3

10 パート 24～30 コート

	氏名	勝敗	順位
①	徳留 梁人 (太陽クラブ)	2-0	1
②	松本 七音 (ピンポン港ジュニア)	1-1	2
③	長田 圭佑 (フェニックスクラブ)	0-2	3

11 パート 24～30 コート

	氏名	勝敗	順位
①	須波 泰太 (ピンポン港ジュニア)	1-0	1
②	池田 倫希 (門拓)	0-1	2
③	上ノ町 快 (太陽クラブ)	棄権	棄権

12 パート 24～30 コート

	氏名	勝敗	順位
①	甲斐 大翔 (太陽クラブ)	1-1	2
②	日高 颯 昊 (都城TTC)	2-0	1
③	松葉 虹斗 (卓球童夢)	0-2	3

13 パート 24～30 コート

	氏名	勝敗	順位
①	片山 琉翔 (フェニックスクラブ)	2-0	1
②	佐藤 嘉洋 (太陽クラブ)	1-1	2
③	河野 瑛太 (門拓)	0-2	3

14 パート 24～30 コート

	氏名	勝敗	順位
①	山城 陽 (卓球童夢)	3-0	1
②	藤田 夢人 (門拓)	2-1	2
③	煙山 依吹 (T-ONE)	0-3	4
④	金澤 慶祐 (太陽クラブ)	1-2	3

3部男子シングルス

決勝トーナメント

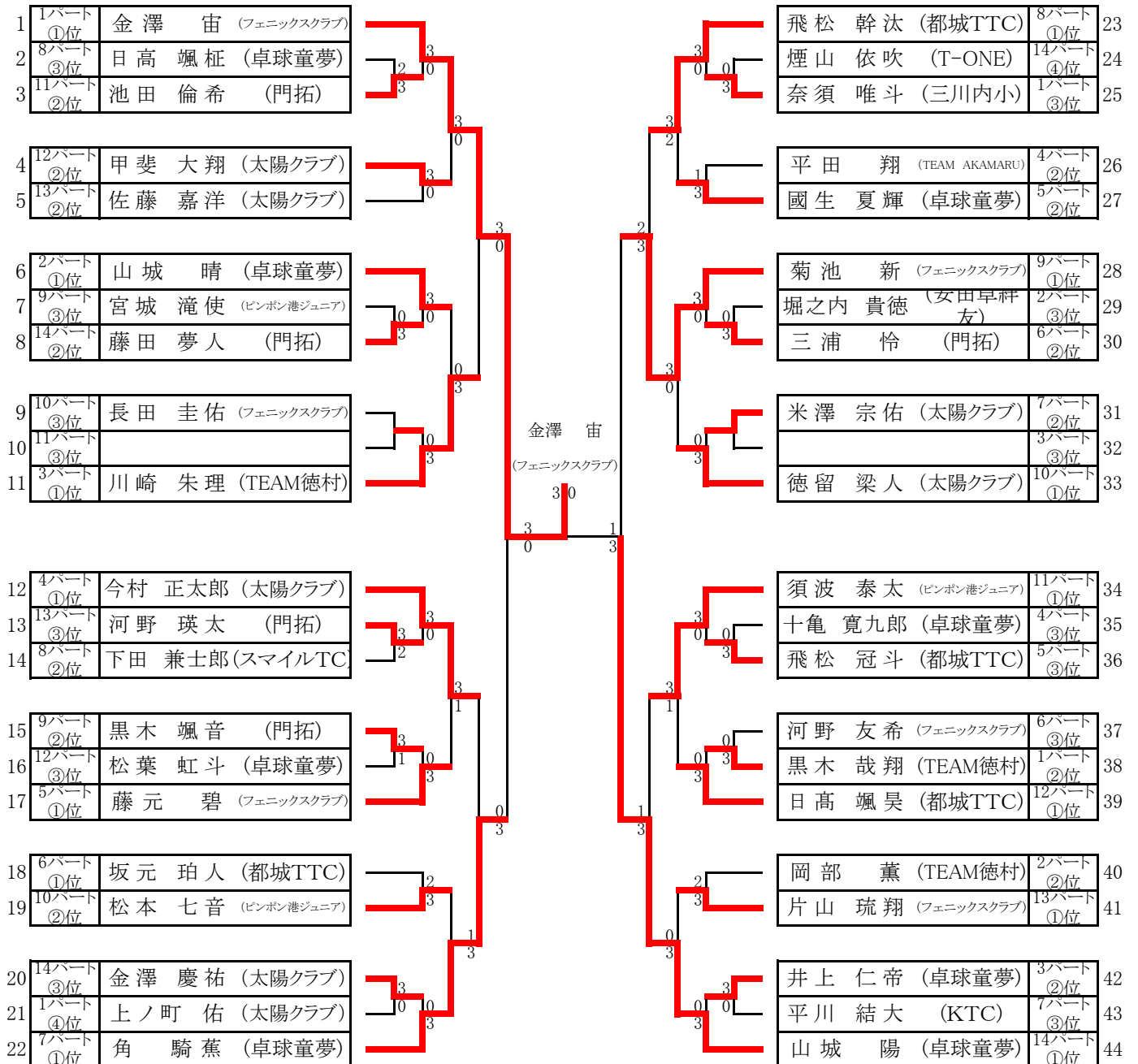

3部女子シングルス

試合順序【3名 ①2-3 ②1-3 ③1-2】【4名 ①1-4 ②2-3 ③1-3 ④2-4 ⑤1-2 ⑥3-4】

※ 予選リーグ終了後、全員「決勝トーナメント」進出

※ 審判は、進行の指示による(敗者審判or相互審判)

予選リーグ

1 パート 24～30 コート

氏名	勝敗	順位
① 齊田 弘美 (フェニックスクラブ)	2-0	1
② 重黒木 和奏 (太陽クラブ)	1-1	2
③ 松葉 凜音 (卓球童夢)	0-2	3

2 パート 24～30 コート

氏名	勝敗	順位
① 猪俣 未空 (TEAM-MAX)	2-0	1
② 片山 碧 (フェニックスクラブ)	1-1	2
③ 戸高 朱音 (門拓)	0-2	3

3 パート 24～30 コート

氏名	勝敗	順位
① 濱崎 若菜 (スマイルTC)	2-0	1
② 重田 弥子 (ピンポン港ジュニア)	1-1	2
③ 三輪 純礼 (卓球童夢)	0-2	3

4 パート 24～30 コート

氏名	勝敗	順位
① 吉村 星七 (卓球童夢)	1-0	1
② 加藤 瑠久 (安田卓絆友)	棄権	棄権
③ 齋藤 幸奈 (TEAM AKAMARU)	0-1	2

5 パート 24～30 コート

氏名	勝敗	順位
① 天野 玖瑠美 (フェニックスクラブ)	2-0	1
② 佐藤 理温 (太陽クラブ)	1-1	2
③ 三浦 渚 (卓球童夢)	0-2	3

6 パート 24～30 コート

氏名	勝敗	順位
① 甲斐 美咲季 (三川内小)	2-0	1
② 下田 愛心 (スマイルTC)	1-1	2
③ 甲斐 羽乃華 (太陽クラブ)	0-2	3

7 パート 24～30 コート

氏名	勝敗	順位
① 川崎 蒼羅 (TEAM徳村)		1
② 上石 夢叶 (都城TTC)	棄権	棄権
③ 秋本 凜春 (KTC)	棄権	棄権

8 パート 24～30 コート

氏名	勝敗	順位
① 柳田 紗弥 (門拓)	2-0	1
② 栗原 李音 (KTC)	0-2	3
③ 田嶋 花奏 (卓球童夢)	1-1	2

9 パート 24～30 コート

氏名	勝敗	順位
① 中原 優樹乃 (フェニックスクラブ)	1-0	1
② 上ノ町 杏 (太陽クラブ)	棄権	棄権
③ 橋本 莉子 (ピンポン港ジュニア)	0-1	2

10 パート 24～30 コート

氏名	勝敗	順位
① 日吉 七果 (卓球童夢)	2-0	1
② 児玉 愛 (ピンポン港ジュニア)	1-1	2
③ 長友 美怜 (フェニックスクラブ)	0-2	3

11 パート 24～30 コート

氏名	勝敗	順位
① 郡司 明日咲 (スマイルTC)	2-0	1
② 遠藤 結愛 (卓球童夢)	1-1	2
③ 湯浅 希乃加 (大湊スポーツ)	0-2	3

12 パート 24～30 コート

氏名	勝敗	順位
① 杉村 萌花 (KTC)	棄権	棄権
② 岡田 葵 (卓球童夢)	1-0	1
③ 甲斐 凜子 (門拓)	0-1	2

13 パート 24～30 コート

氏名	勝敗	順位
① 岡田 菜月 (安田卓絆友)	1-1	2
② 藤田 友莉 (門拓)	2-0	1
③ 中原 彩樹 (フェニックスクラブ)	0-2	3

14 パート 24～30 コート

氏名	勝敗	順位
① 日吉 結香 (卓球童夢)	2-0	1
② 坂本 雛 (太陽クラブ)	1-1	2
③ 佐々木 瑠菜 (PINMEN)	0-2	3

3部女子シングルス

決勝トーナメント

1	1ハート ①位	齊田 弘美 (フェニックスクラブ)		柳田 紗弥 (門拓)	8ハート ①位	22	
2	7ハート ③位			松葉 凜音 (卓球童夢)	1ハート ③位	23	
3	4ハート ③位			中原 彩樹 (フェニックスクラブ)	13ハート ③位	24	
4	11ハート ②位	遠藤 結愛 (卓球童夢)				7ハート ②位	25
5	14ハート ②位	坂本 雛 (太陽クラブ)				6ハート ②位	26
6	2ハート ①位	猪俣 未空 (TEAM-MAX)					
7	9ハート ③位					9ハート ①位	27
8	12ハート ②位	甲斐 凜子 (門拓)				5ハート ②位	28
9	13ハート ②位	岡田 菜月 (女田早祥友)					
10	14ハート ③位	佐々木 瑠菜 (PINMEN)		齊田 弘美 (フェニックスクラブ)		4ハート ②位	29
11	3ハート ①位	濱崎 若菜 (スマイルTC)				2ハート ③位	30
						10ハート ①位	31
12	4ハート ①位	吉村 星七 (卓球童夢)					
13	11ハート ③位	湯浅 希乃加 (大淀スポーツ)				11ハート ①位	32
14	9ハート ②位	橋本 莉子 (ピンポン港ジュニア)				6ハート ③位	33
						3ハート ②位	34
15	8ハート ②位	田嶋 花奏 (卓球童夢)					
16	5ハート ①位	天野 玖瑠美 (フェニックスクラブ)				2ハート ②位	35
						8ハート ③位	36
						12ハート ①位	37
17	6ハート ①位	甲斐 美咲季 (三川内小)					
18	10ハート ②位	児玉 愛 (ピンポン港ジュニア)			13ハート ①位	38	
					1ハート ②位	39	
19	3ハート ③位	三輪 純礼 (卓球童夢)					
20	12ハート ③位				5ハート ③位	40	
21	7ハート ①位	川崎 蒼羅 (TEAM徳村)			10ハート ③位	41	
					14ハート ①位	42	